

**Anlage zur
Bedienungsanleitung
Ihres Karmann-
Reisemobils
VW-Transporter
Gipsy II**

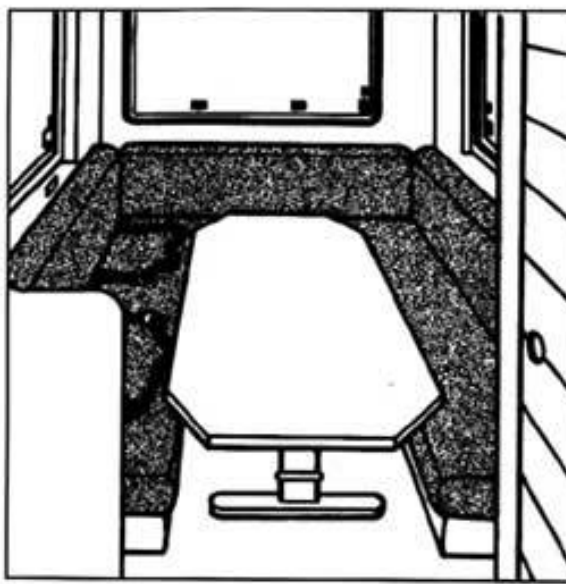

Sitzgruppe



Wohn- und Fahrposition
Während der Fahrt sollte der Beckengurt immer möglichst körpernah angelegt werden. Auf den nicht gekennzeichneten Plätzen ist das Mitführen von Personen verboten.

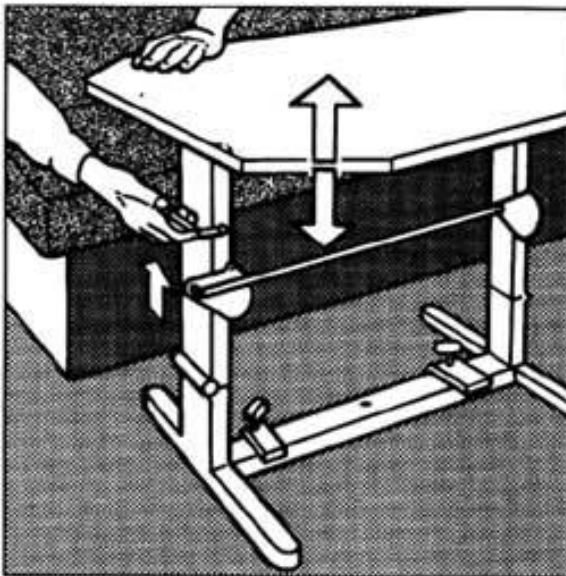

Tisch

Zum Aufstellen und Zusammenklappen des Tisches ist der Entriegelungshebel nach oben zu ziehen. Mit der Feststellschraube und dem Halterungsblech wird der Tisch am Boden in Position gehalten.

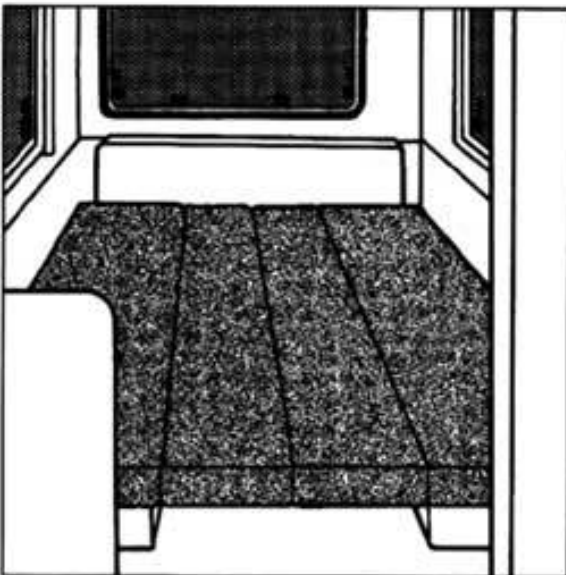

Hecksitzgruppe in Position

»Schlafen«

Bettenmaße:

Alkoven 2050 x 1300 mm,

Wohnraum 2050 x 1400 mm.

Der Tisch in beschriebener Weise nach unten zu klappen. Das hintere kleine Sitzpolster wird zur Seite gelegt, da es zum Bettenbau nicht benötigt wird. Nun wird der Zwischenraum mit den Rückenlehnen ausgefüllt.

Batterie

Die wartungsfreie Batterie für den Aufbau befindet sich links unter dem Fahrersitz. Der Ladezustand ist auf dem Überwachungspanel oben, über der Eingangstür kontrollierbar.

Tanken Kraftstoffbefüllung.
Der abschließbare Kraftstoffeinfüllstutzendeckel befindet sich in Fahrtrichtung vorn links.

Sicherungsautomat Im Reparaturfall
Der Sicherungsautomat befindet sich im Stauschrank neben dem Kühlschrankschrank.

Kühlschrank
70 Liter Trio mit Zündautomat Elektrischer Betrieb
Der Kühlschrank ist für zwei Spannungsbereiche ausgelegt: 220 V und 12 V. Das Ein- und Ausschalten erfolgt über die entsprechenden

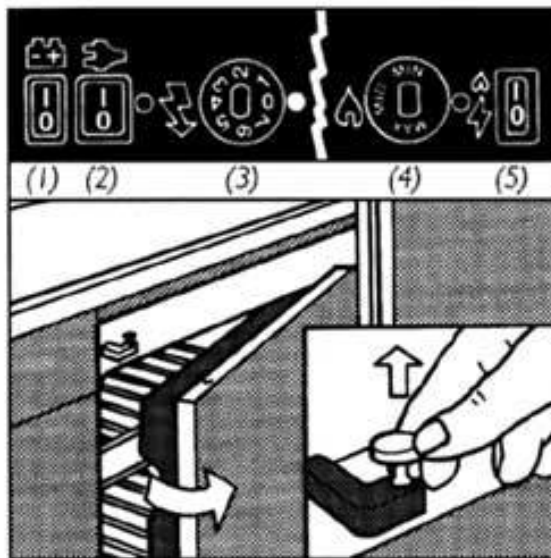

Wippschalter (1) und (2). Bei 220-Volt-Betrieb arbeitet das Gerät über einen zwischen »1« und »7« stufenlos einstellbaren Thermostat (Stellung »7« = größte Kühlleistung) (3).

Frischwassertank
80 Liter

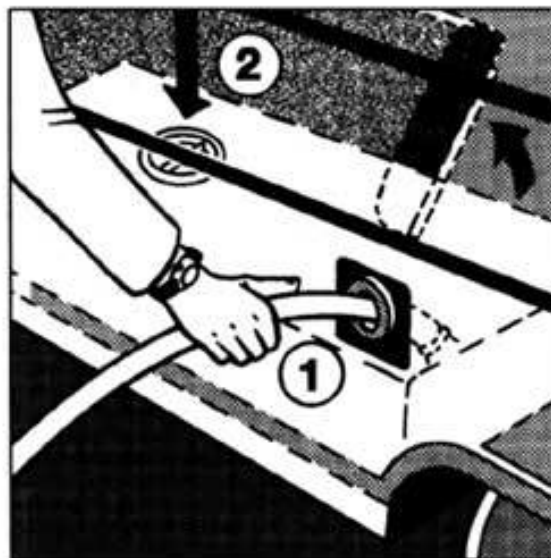

Beim Tanken halten Sie die Zapfpistole am besten etwas schräg nach hinten und lassen Sie während des gesamten Tankvorganges nicht los.

Alle Hauptkabelstränge laufen vom Überwachungspanel zum Ladegerät unter dem Beifahrersitz.

Die Stromentnahme aus der Autobatterie ist nur während der Fahrt möglich, da die Batterie andernfalls schnell entladen ist. Daher Kühlschrank über 12 V nur bei laufendem Motor zu betreiben.

Flüssiggasbetrieb
Zuerst Schalter für 220 V und 12 V auf »0« stellen. Dann das Gashauptventil und das Schnellschlußventil im Kleiderschrank öffnen. Wippschalter (5) auf Stellung »1« und Reglerknopf (4) auf »max« stellen. Die Gaszufuhr zum Kühlschrank können Sie mit dem vorgeschalteten Schnellschlußventil im Kleiderschrank unterbrechen.

Achtung: Es ist zu vermeiden, den Kühlschrank auf Gas und Strom gleichzeitig zu benutzen.

Der Frischwassereinfüllstutzen befindet sich bei dem Modell »Gipsy II« in Fahrtrichtung links über der Hinterachse (1). Die Reinigung erfolgt von innen durch eine Öffnung unterhalb der Sitzbank (2).

Zur Reinigung des Frischwassertanks das Sitzpolster in Fahrtrichtung links der Hecksitzgruppe entfernen.

Nun den Deckel des Staukastens anheben. Durch den Verschlussdeckel des Frischwassertanks kann dann der Tank gereinigt werden.

Wasserpumpe

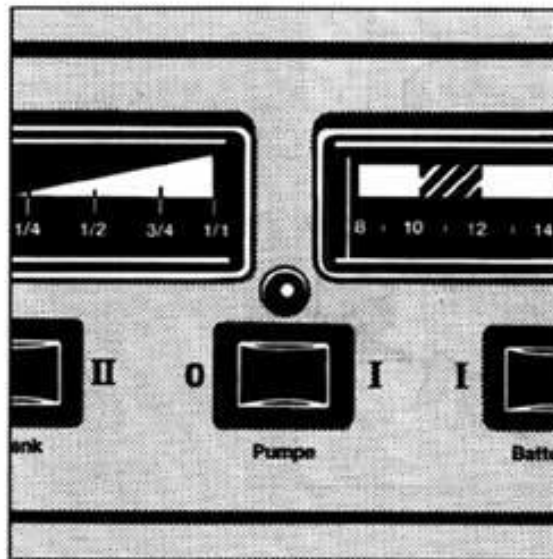

Im Frischwassertank befindet sich eine Tauchpumpe. Während des Bewohnens schalten Sie den Hauptschalter am Überwachungspanel ein. Die grüne Kontrolllampe über dem Schalter zeigt Ihnen, daß die Wasserpumpe betriebsbereit ist. Durch Öffnen der Wasserhähne wird die Pumpe automatisch eingeschaltet.

Entleerungsventi-

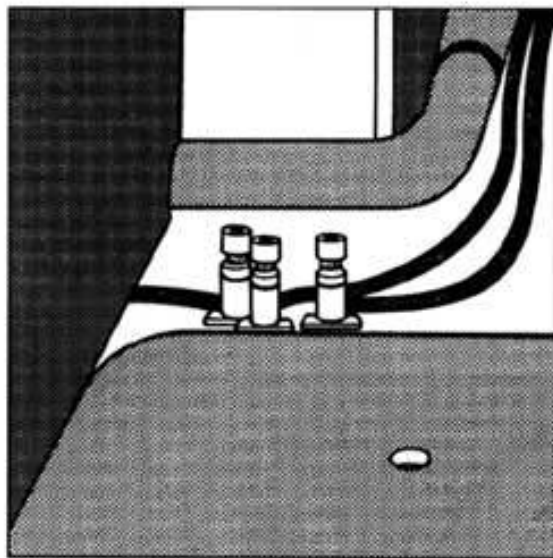

Bei Frostgefahr sind die drei Entleerungsventile hinten links im Außenstaukasten zu öffnen. (Öffnen=entgegen den Uhrzeigersinn drehen).

Abwassertank 70 Liter

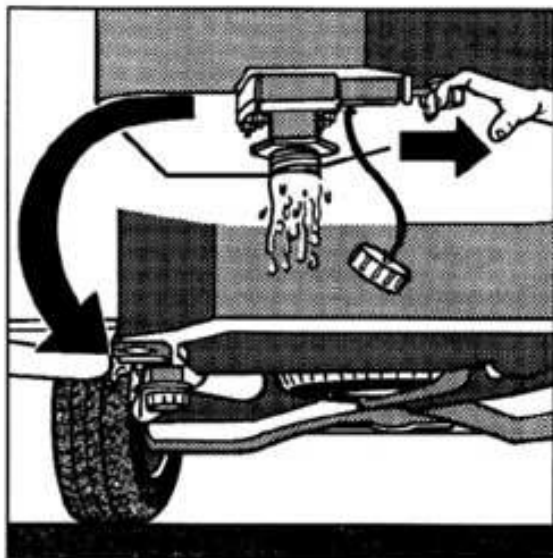

Der Abwassertank befindet sich bei dem Model »Gipsy II« in Fahrrichtung mitten unter dem Fahrzeug hinter der Hinterachse. Eine Entleerung erfolgt über den Ablaufhahn. Der Abwassertank ist ebenfalls mit einer abschraubbaren Reinigungsöffnung an seiner Unterseite versehen.

Die Entsorgung nehmen Sie bitte an den dafür vorgesehenen Entsorgungsstationen vor. Der Umwelt zuliebe.

**Ab Modell Bau-
jahr**

Folgende Ausstattungen haben einen
Bezug auf Fahrzeuge gebaut ab
Baujahr 1995.

Ablagebrett

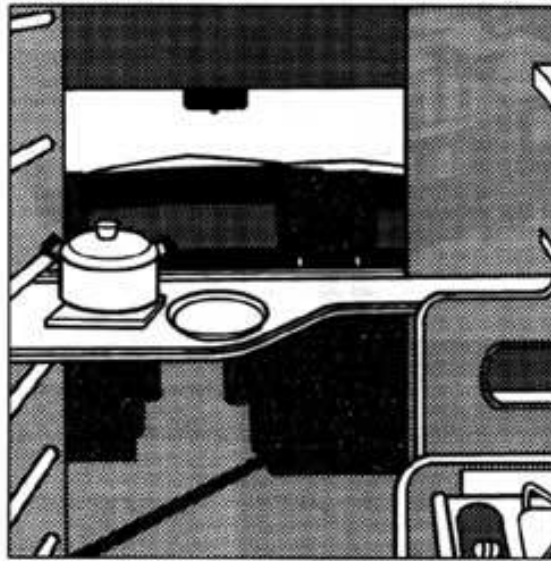

Ein extra Ablagebrett befindet sich in
aufgehobener Position hinter dem
Fahrersitz.

Die Ablage wird zwischen der Ablage
rechts neben der Tür und der Leiter
geklemmt.

Achtung: In aufgehobener Position
sorgsam einrasten mit den dafür
angebrachten Drehklammern.

**Antenne
(Sonderausstattung)**

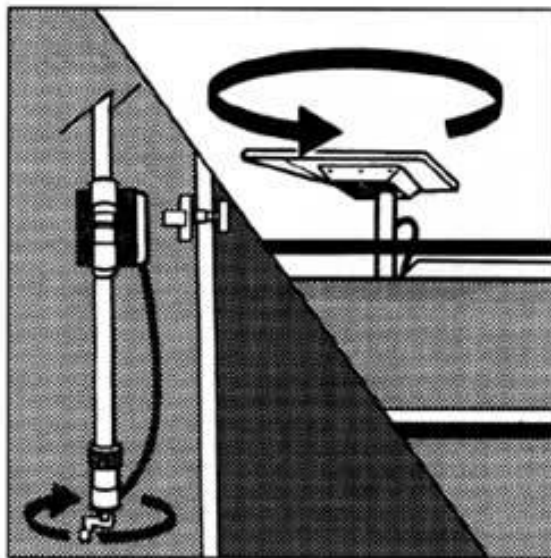

Im Kleiderschrank befindet sich der
Drehhebel zur Verdrehung der sich
auf dem Dach befindene Antenne.
Ebenfalls wird mit dieser Vorrichtung
die Antenne gesenkt.

**Fernsehblage
(Sonderausstattung)**

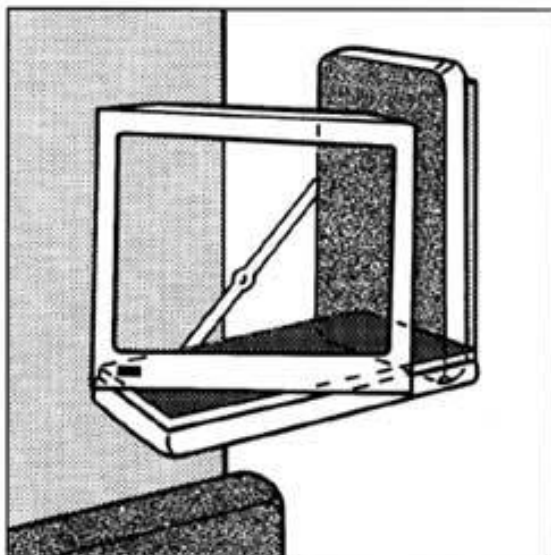

Der sich am Kleiderschrank be-
findene Polster ist in ausgeklappter
Position zur verwenden z.b.s. als Hal-
terung für einen Fernsehseher.

Fahrradträger

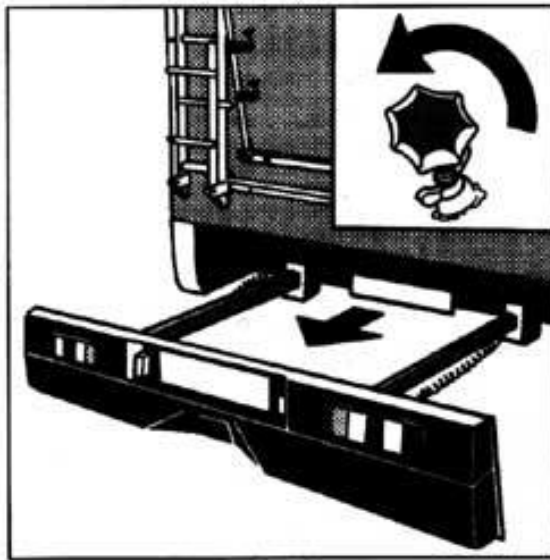

Die hintere Stoßstange ist mit einer doppelt gesicherten Vorrichtung zu entriegeln.
Die Stoßstange vorsichtig herausziehen, auf die beliebige Länge z.B.s. für nur ein, zwei oder drei Fahrräd(er).
Unter der Stoßstange angebrachten Fahrradträgerschienen müssen auf den beiden Stoßstangenprofilen montiert werden.

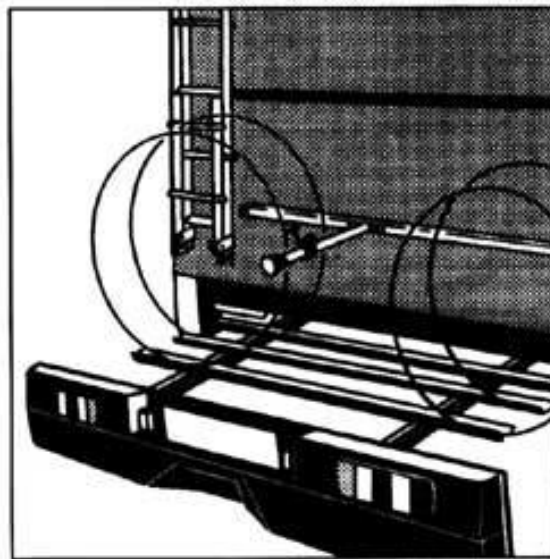

Das Fahrrad oder die Fahrräder müssen sorgsam in die dafür angebrachten Halterung eingerastet werden.

Achtung: Es sollte unbedingt überprüft werden, vor der Abfahrt, ob die Stoßstange gemäß, mit den doppelt dafür vorgesehene Flügelmuttern, festgeschraubt ist.

Kombiboiler Trumatic 12,5 Liter

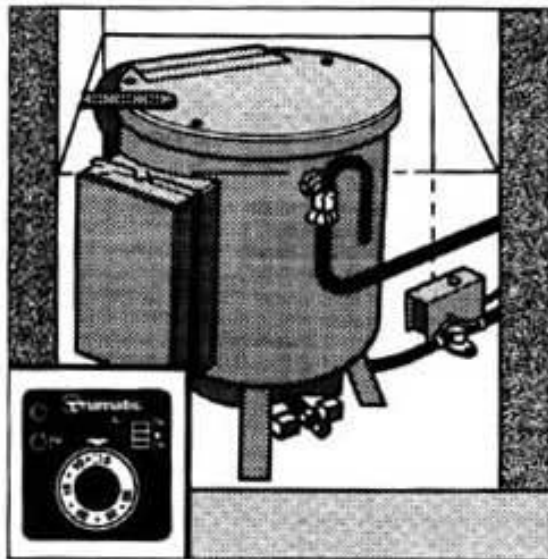

Der Warmwasserkombiboiler befindet sich in Fahrtrichtung links, unten in dem Kleiderschrank.

Kombiboiler mit Wasser befüllen.

Voher prüfen, ob das Entleerungsventil »Wasser« geschlossen ist, (Sehen Sie Bild »Entleerungsventile«) und ob die Kaminkappe entfernt ist. (nächstes Bild).

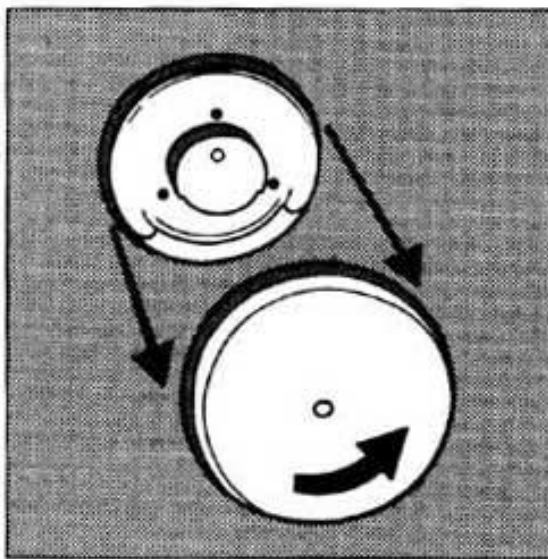

Das Frostschutzventil mit Überdrucksicherung schließen durch bedienung des Rückstellknopfes. Dann die Wasserpumpe am Überwachungspanel über der Eingangstür einschalten. Den Wasserhahn so lange öffnen, bis der Kombiboiler mit Wasser gefüllt ist und aus dem Warmwasserhahn das Wasser fließt.

Inbetriebnahme des Kombiboilers.

Gasflasche aufdrehen.
Schnellschlußventil in der Gaszuleitung öffnen. (im Stauschrank unten neben dem Kühlschranks).
Den Kombiboiler einschalten und auf die gewünschte Temperatur einstellen.
Schiebeschalter auf »Winterbetrieb« oder »Sommerbetrieb« stellen.
(A) Grüne Kontrollleuchte »Boiler eingestellt«. (B) Rote Kontrollleuchte »Störung«.

Bei Frostgefahr muß der Kombiboiler über den Schalter am Boilers und über das Entleerungsventil entleert werden. (Sehen Sie Abschnitt Entleerungsventile).

Heizung der Raumtemperatur erfolgt durch Temperatureinstellung am Bedienteil. (in der Ecke neben dem Kleiderschrank.)

Bei Frostgefahr muß der Kombiboiler über den Schalter am Boilers und über das Entleerungsventil entleert werden. (Abschnitt: Entleerungsventile)

Achtung: Kombiboiler nie ohne Wasserinhalt betreiben!

Außenstaukasten

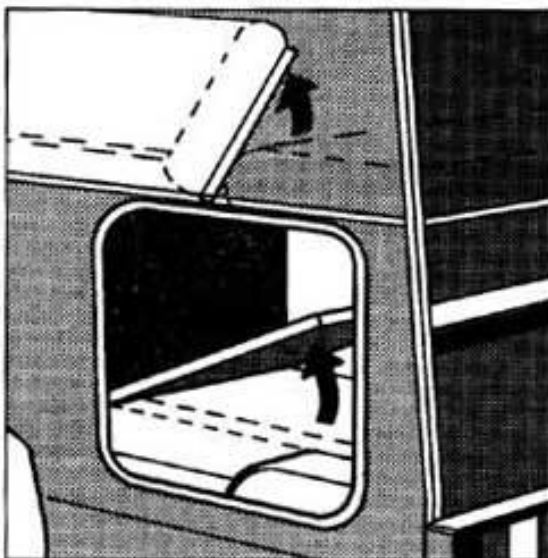

Der sich in Fahrtrichtung hinten links befindene Staukasten ist sowohl von innen als auch von außen erreichbar.

Technische Daten Gipsy

Außenmaße:

Gesamtlänge _____ 5980 mm
Aufbaubreite _____ 2170 mm
Höhe _____ 2780 mm

Innenmaße:

Aufbaubreite _____ 2050 mm
Aufbauhöhe _____ 1920 mm
Alkovenhöhe _____ 650 mm

Waschraum

(Breite/Tiefe) _____ 1280 x 800 mm

Kleiderschrank

(Breite/Tiefe) _____ 540 x 560 mm

Küchenblok _____ 1050 x 520 mm

Gasflaschenkasten für _____ 2 x 11-kg-H.

Ausstellbare Fenster _____ 5

Geschlossene Fenster _____ 2

Dachluken _____ 2

Pilzlüfter Toilettenraum _____ 1

Zwangselüftung _____ 2

Radstand _____ 3320 mm

Gewichte:

Leergewicht/zul. Gesamtgewicht: _____ 2363/2800 kg

Mehrgewichte:

Dieselmotor _____ 100 kg

Anhängerkupplung _____ 40 kg

Klimaanlage _____ 20-80 kg

Komfortsitze _____ 30 kg

Markise _____ 35 kg

Abstützungen _____ 6 kg

Dachtraglast _____ 150 kg

Bereifung (5x) _____ 195/70 R 15

Höchstgeschwindigkeit _____ 115 km/h

Tankinhalt (Kraftstoff) _____ 80 ltr.

Hinweis: Bitte beachten Sie, daß bei neben genannten Sonderausstattungen sich das Leergewicht erhöht bzw. die Zuladung geringer wird. Ebenso kann die Höhe des Fahrzeugs durch zusätzliche Sonderausstattungen beeinflusst werden.

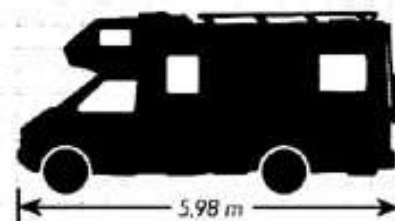
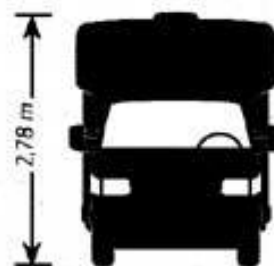

Selbsthilfe

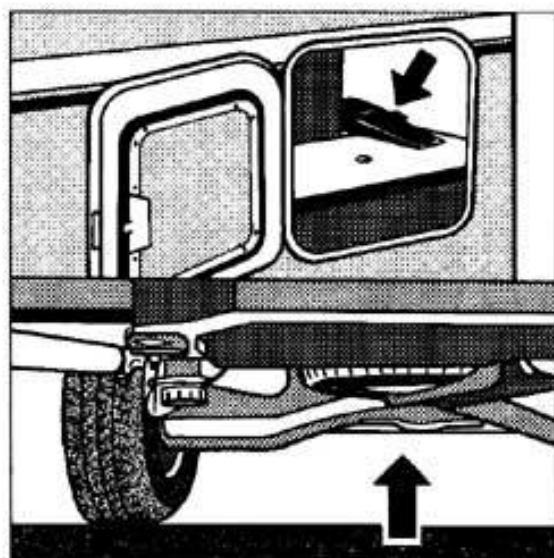

Das Reserverad befindet sich hinten unter dem Fahrzeug. Das Bordwerkzeug befindet sich hinten links im Außenstaukasten.